



Wohlbefinden ist eine Frage der Zeit.

wpe



FitShake®



Der menschliche Körper ist ständig dem Einfluss der **Erdanziehungskraft** ausgesetzt, die vom Organismus als ein Zustand des Ungleichgewichts wahrgenommen wird. Die Suche nach einem neuen Gleichgewicht, um dieser Kraft entgegenzuwirken, führt zu einer Reihe von Muskelan- und Entspannungen (durch reflexartige und willkürliche Reize), die auf die Funktionen des **Skeletts, der Muskeln, der Gelenke, des Kreislaufs und des Lymphsystems** wirken. Der Vibrationstrainer FitShakeDLX[®] nutzt dieses Prinzip und erzeugt künstlich Wellen unterschiedlicher Frequenzen, die im Inneren des Organismus das Gefühl des wahrgenommenen Ungleichgewichts verstärken.



Wir haben die Reaktionen des Körpers auf die durch die Oszillationen verursachten Beanspruchungen beobachtet und in Zusammenarbeit mit der Abteilung für **Biotechnologie des Polytechnikums von Mailand** einen Frame von Frequenzen ermittelt, die die natürlichen Beanspruchungen simulieren, denen der Körper im Alltag und bei Anstrengungen ausgesetzt ist. Ausgeklügelte kinematische und elektromiographische Auswertungen haben deren wohltuende Wirkungen auf den Bewegungsapparat nachgewiesen. Gleichzeitig haben wir dank unseres **Pilotzentrums** die Interaktionen der unterschiedlichen Benutzergruppen mit dem Vibrationstrainer beobachtet und spezifische Trainingsprogramme entwickelt, indem wir darauf abzielten, das individuelle Wohlbefinden zu optimieren und Situationen experimentiert haben, in denen FitShake DLX[®] zu einem Gerät des Zusammenseins wird.

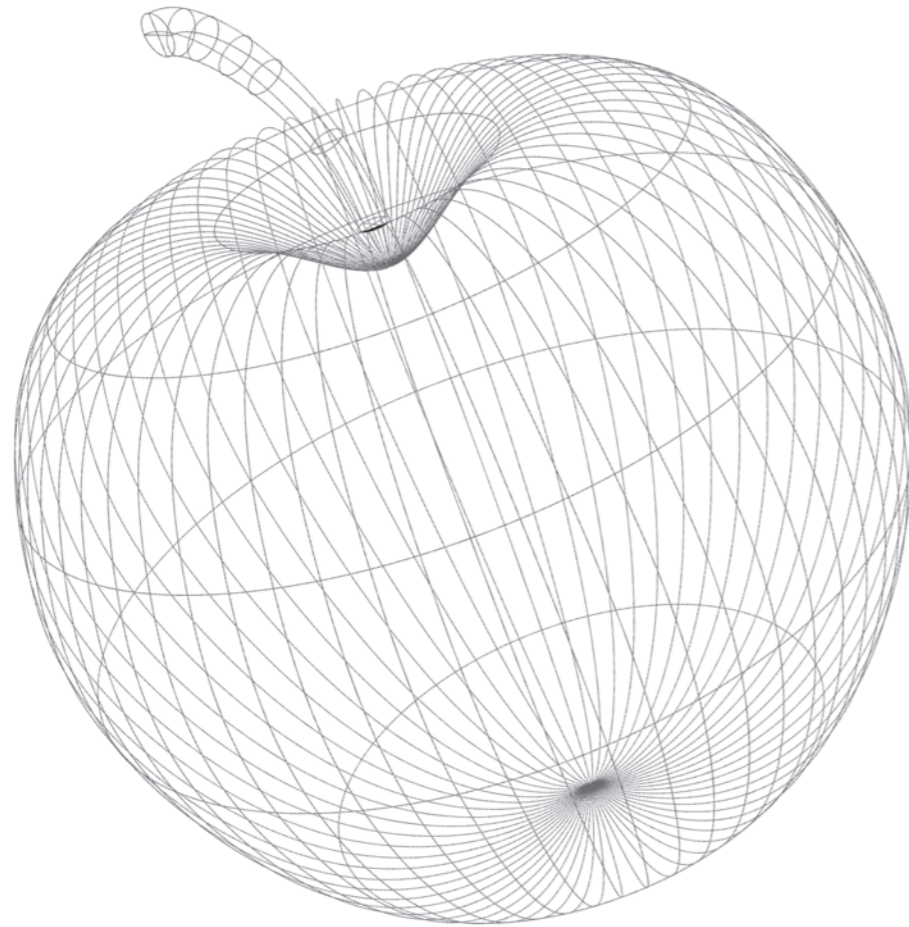

Das Ergebnis dieser sich überschneidenden Studien konkretisierte sich in der Schaffung einer Maschine mit funktionellem Design. Im FitShakeDLX® ist nichts dem Zufall überlassen: von der Auswahl der Materialien bis zu den unsichtbaren Verarbeitungen ist alles darauf ausgelegt, Solidität, Sicherheit, Heilbarkeit und eine ansprechende Ästhetik zu garantieren. Wie in der besten Tradition des italienischen Designs, ist die Form von FitShakeDLX® Tochter seiner Funktion. Die ergonomische Wölbung der Rohrstruktur, die ca. 160 cm hoch ist, gestattet zahlreiche Stellen zum Festhalten und Abstützen und garantiert so völlige Bewegungsfreiheit. Einfache Steuerungen auf dem Display gestatten die Auswahl verschiedener Trainingsmodule, die den unterschiedlichsten Ansprüchen gerecht werden: In der Tat kann FitShakeDLX® im Bereich des Sports und der Physiotherapie eingesetzt werden, im Kosmetik- und Wellness-Bereich und zur Vorbeugung und Heilung für die Fitness älterer Menschen.

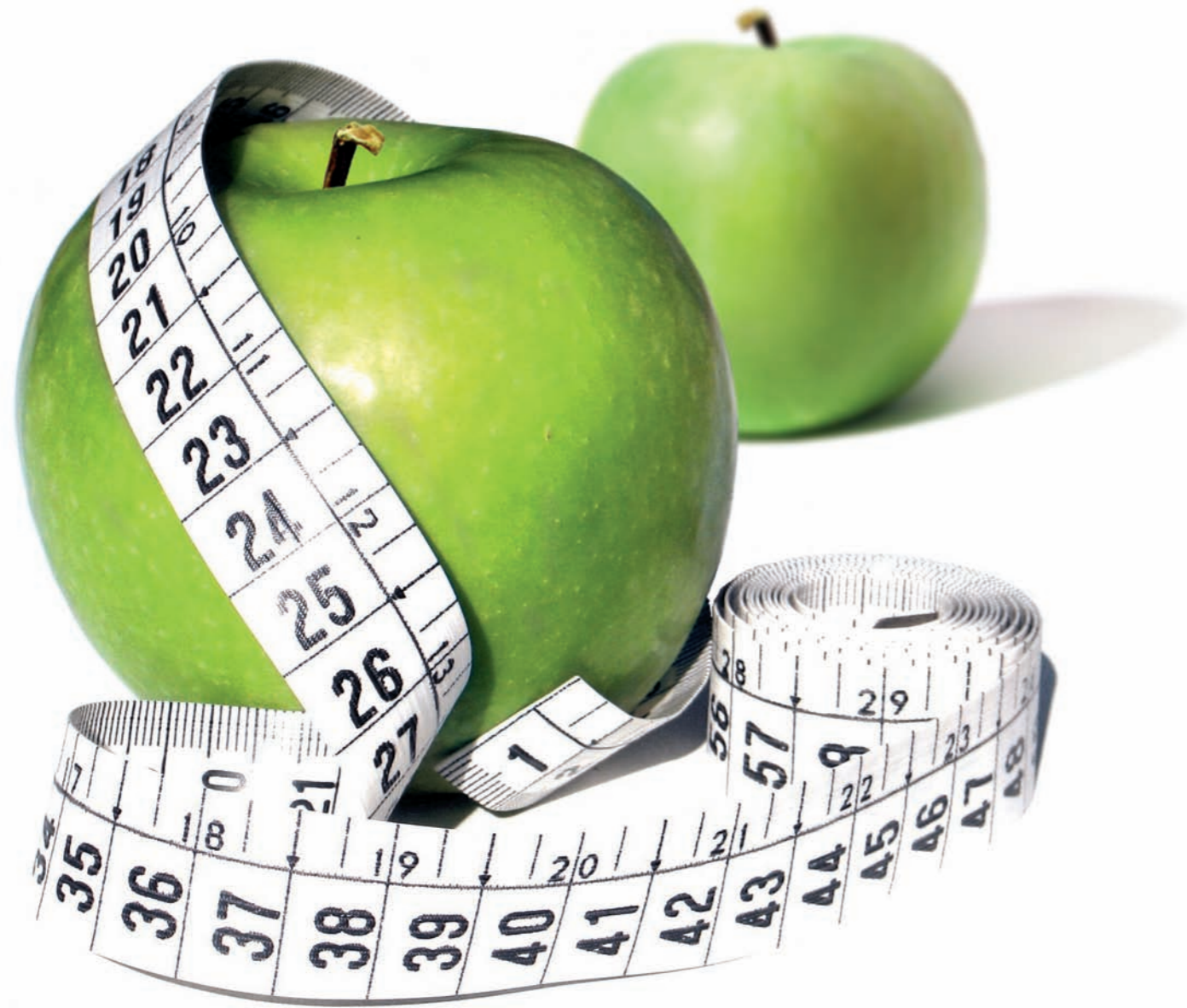

Schließlich haben wir an maßgeschneiderte Programme für unsere Kunden gedacht und haben persönlich gestaltete Pakete für Fitness-Studios, Wellness-Bereiche und Physiotherapiezentren entwickelt. Wir bieten Ihnen die wertvolle Beratung durch unser qualifiziertes Personal und die Möglichkeit, Teil des Netzes unserer anerkannten WellPoints® zu werden. Unter den zahlreichen Leistungen, die wir Ihnen zur Verfügung stellen und die auf der Website wpesrl.it eingesehen werden können, haben Sie die Möglichkeit, das Marketingangebot zu nutzen, damit Ihnen all das die Promotion von FitShakeDLX® betreffende Material innerhalb Ihres Zentrums zur Verfügung steht.

FitShake[®] LX



Versionen in Farbe (auf Wunsch)



Version Silver

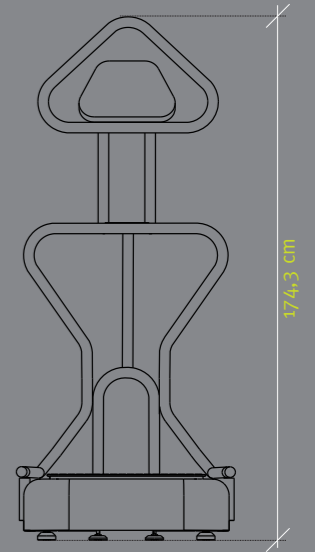

174,3 cm

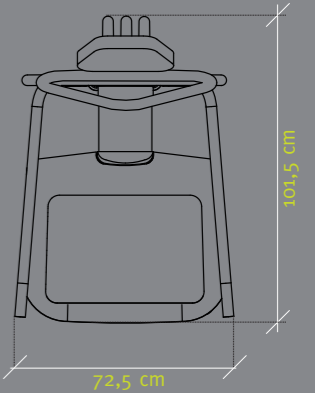

101,5 cm

72,5 cm

- Oszillationsbereich: von 1 bis 20
- Oszillationsamplitude: 0-12 mm
- Gewicht: 55 kg
- Maximal tragbares Gewicht: 150 kg
- LCD-Display
- 50 voreingestellte Programme
- Virtueller Trainer

257

Mögliche Positionen



Einsatzbereiche:

- Sport und Rehabilitation
- Ästhetik und Wellness
- Fitness für ältere Menschen

voreingestellte
Programme

Trainingsarten:

- Abnehmen
- Entwässernde Anti-Zellulitis-Massage
- Straffung und Stärkung
- Stretching und Relax
- Rehabilitation



FitShakeDLX kann im Bereich des Sports als Mittel der Unterstützung oder Alternative zum traditionellen Training, zum Aufwärmen oder Stretching oder als Mittel der Entspannung während des Trainings eingesetzt werden. Die Beanspruchung durch die mechanischen Oszillationen ist in der Lage, die Muskelanspannung um bis zu 30 % zu erhöhen. Dadurch werden die Muskeln gestärkt und die elastisch-reaktiven Fähigkeiten erhöht. Die positiven Auswirkungen, die sich erzielen lassen, betreffen insbesondere die Sprungkraft, die maximale Kraft, die Leistung, die Geschwindigkeit, die Elastizität und die Belastbarkeit. Der Einsatz dieser Methode führt außerdem zur Anregung einiger Hormone: in neueren Untersuchungen wurde nach nur 10 Minuten Oszillation eine bedeutende Steigerung sowohl des Wachstumshormons (Somatotropin) als auch des Testosterons beobachtet. Eine Steigerung, die sich als parallel zur Erhöhung der Muskelkraft erweist. Bekannt sind die Tests, die von Herrn Dr. Bosco und einigen seiner Kollegen mit einigen Profi-Volleyballerinnen durchgeführt wurden, die eine Steigerung der Streckermuskeln der Beine nach einer Sitzung von nur 10 Minuten nachgewiesen haben. In einem anschließenden Experiment konnte man bei gut trainierten Sportlern eine Steigerung der Muskelkraft während der Ausführung von Sprüngen nach 10 Tagen mit täglich nur 10 Minuten Training erkennen. Es ist daran zu erinnern, dass auch Profisportler große Vorteile aus dem Einsatz der Vibrationstrainer ziehen, nicht nur als Stretching, sondern auch zur Verbesserung ihrer Leistungen ohne Unfallrisiko (ein sehr hohes Risiko, wenn man bestimmte Belastungsgrenzen erreicht). Was die Fitness anbetrifft, so ist eine Erhöhung der Belastungsgrenze, eine leichtere Erholung nach der Anstrengung und eine Verbesserung der Elastizität der unteren Gliedmaßen zu unterstreichen.

Im Bereich der Physiotherapie kann FitShakeDLX eingesetzt werden, um physische Probleme durch z.B. einen langen Zeitraum der Bewegungslosigkeit im Anschluss an Unfälle oder Operationen zu lösen. Über den Einsatz des Vibrationstrainers FitShakeDLX können dank seiner graduellen Einsetzbarkeit (Erhöhungen um einen einzigen Step in einem Bereich von 1 bis 20) Programme zur Rehabilitation und zur funktionellen Wiederherstellung sowohl unter dem Aspekt der Beweglichkeit der Glieder als auch der muskulären Trophik geschaffen werden.

Im Allgemeinen kann gesagt werden, dass FitShakeDLX eingesetzt werden kann, um verschiedenen Problemen abzuhelpfen, darunter:

- Atrophie oder muskuläre Hypotonie
- Pubalgie
- Probleme an der Achillessehne
- Rehabilitation des Knies
- Verspannungen der Hals- und Rückenmuskulatur
- Mobilisierung und Trophik des Schultergelenks

Klinische Studien mit Patienten mit Traumen der Peripherennerven und Gliederkontrakturen haben die Wirksamkeit der Behandlung begleitet von klassischen Zugmethoden nachgewiesen. Neueste Experimente haben eine bemerkenswerte Verbesserung der Flexibilität der Wirbelsäule und der Beugermuskeln der Beine nach der Behandlung gezeigt. Diese Methode hat sich auf unmissverständliche Weise als weitaus wirksamer als die traditionellen Methoden wie die ballistische, die passive, die statische und die PNF-Methode (Proprioceptive Neuromuscular Facilitation, d.h. die propriozeptive neuromuskuläre Stimulation) erwiesen.



Auf ästhetischer Ebene kann FitShakeDLX eingesetzt werden, um die Stoffwechselfähigkeit des Einzelnen zu verbessern. Dank des Trainings mit den Vibrationstrainern wurde eine Steigerung des Stoffwechsels (mit einer Verbesserung des Grundumsatzes) verzeichnet, mit einer besseren Fettverbrennung und einer daraus folgenden Verringerung des Unterhautfetts. Zu unterstreichen ist daher die Verbesserung der Ästhetik und des Wohlbefindens, die mit dieser Methode erreicht werden kann: durch Aktivieren des Kreislaufs und bessere Durchblutung der Zellen trägt FitShakeDLX dazu bei, den Mechanismus der Bildung der Zellulite zu blockieren, indem die Tendenz der Ansammlung in die Fähigkeit des Fettabbaus und die Bildung von Muskeltrophik umgewandelt wird. FitShakeDLX und seine Oszillationen haben daher eine wichtige lymphdrainierende Wirkung bei einer sichtbaren Verringerung der Zellulite und der Adhärenzen und einer Stärkung des Bindegewebes, die es ermöglicht, eine weichere und glattere Haut zu erhalten. Hinsichtlich des psycho-physischen Wohlbefindens wirken die Oszillationen des Vibrationstrainers über das Freisetzen von Neurotransmittern wie Serotonin und Dopamin in unserem Körper auf völlig natürliche Weise, die die Stimmung aufhellen und ein Gefühl allgemeinen Wohlbefindens verleihen, ganz ähnlich wie das nach einer sportlichen Betätigung. Außerdem wurden eine Steigerung der Koordination, des Körpergleichgewichts und der Reflexe festgestellt, da die Oszillationen direkt auf die Propriozeption wirken (Mechanismus, der das Gleichgewicht und die Wahrnehmung der Bewegungen regelt).

Im Rahmen des Fitnessstrainings für Senioren kann FitShakeDLX eingesetzt werden, um der Osteoporose vorzubeugen. Auch wenn die Studien, die sich auf den Einsatz der oszillierenden Methode zur Verringerung des Auftretens dieses Problems in der internationalen Dokumentation schwer zu finden sind, kann beobachtet werden, dass diese neue Trainingsmethode unmissverständlich wirksame Indikationen mit sich bringt. Diese Aussagen werden durch die Tatsache bestätigt, dass die offensichtliche Verbesserung der Muskelfunktionen durch diese Behandlung die biologischen Funktionen der Knochen wirksam angeregt. Neuere Studien vermuten, dass diese Methode die Verabreichung von Medikamenten zum Heilen und Vorbeugen der Osteoporose ersetzen könnte und andere Untersuchungen haben eine merkliche Steigerung der Knochendichte bei mit Oszillationen behandelten Patienten nachgewiesen. Dieser Faktor stellt zusammen mit der Steigerung der Muskelaktivität und des Gleichgewichts ein grundlegendes Element dar, um das Leben aller älteren Menschen zu verbessern (man denke, z.B. an das geringere Risiko von Stürzen, die die Steigerung des Gleichgewichts mit sich bringen kann).

Die Formel der Gravitationskraft Isaac Newton

$$F = \frac{G \cdot m_1 \cdot m_2}{r^2}$$

FitShake **DX** [®]

Die Formel des Wohlbefindens **wpe**

Wpe Srl
Via Milano, 80 - 21017 Samarate (VA) - ITALIA
tel. +39.0331.228853 - fax +39.0331.223825